

S. 100R Hook (с захватами)

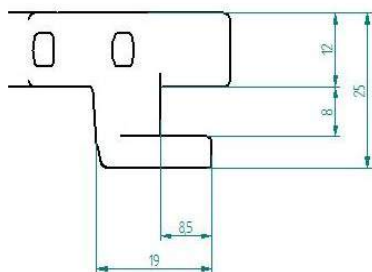
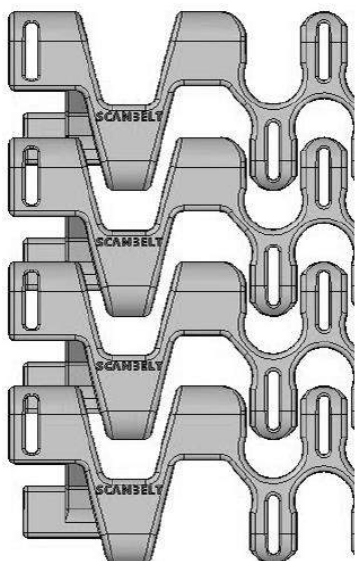

Техническая информация по ленте			
Материал ленты	Материал штырей	Макс. тяговая сила (кг)	Вес ленты (кг/м ²)
Полиацетал (POM)	PP	75	7
	Нейлон	110	7
	Сталь	150	12
Полипропилен (PP)	PP	60	4,5
	Нейлон	90	4,5
	Сталь	100	10

Поверхность ленты: Гладкая
 Степень открытости: 52 %
 Нагрузка: Подходит для транспортировки продукции среднего веса
 Материал/цвет: POM/нат, PP/белый
 Очищаемость: Хорошая
 Аксессуары: Перегородки Н=25, 50и 75 мм, фрикционные вставки
 Применение: Спиральные охлаждающие системы, поворотные конвейеры
 Конструкция: Боковые модули, центральные модули
 Интервал ширины: Стандартно 20 мм, т.е : 210 мм, 230 мм и т.д
 Внутренний радиус: Коллапс фактор от 1,5

Данные по звездам								
Кол-во зубьев	А= Внешний диаметр	В= Диаметр делительной окружности	С= Внутренний диаметр	Ширина ступицы	Круглое посадочное отверстие		Квадратное посадочное отверстие	
					мм	дюйм	мм	дюйм
12	110	98	86	20	20/25/30	3/4/1/1¼	25/40	1½
20	174	162	150	35	25/30/40	1/1¼	25/40	1½

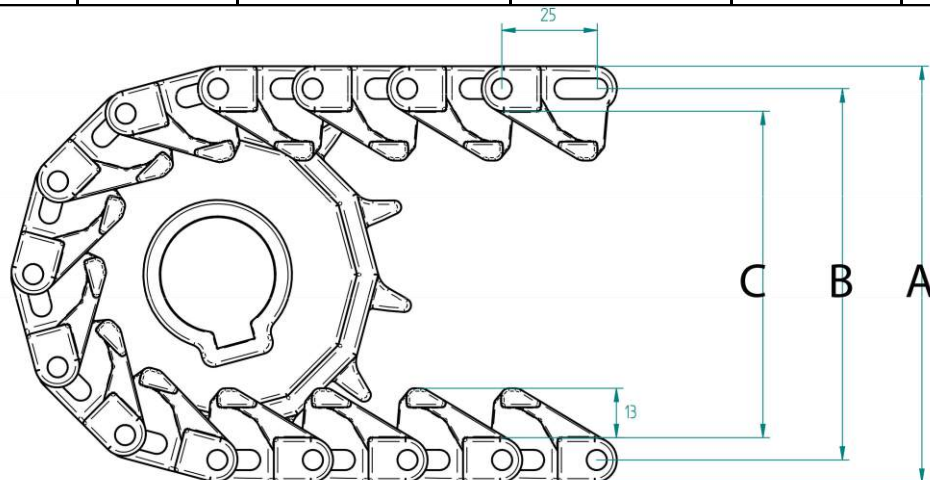

Продукция находится под защитой EU Design Registration

S.100R Hook (с захватами, шаг 25мм). Размеры ленты.

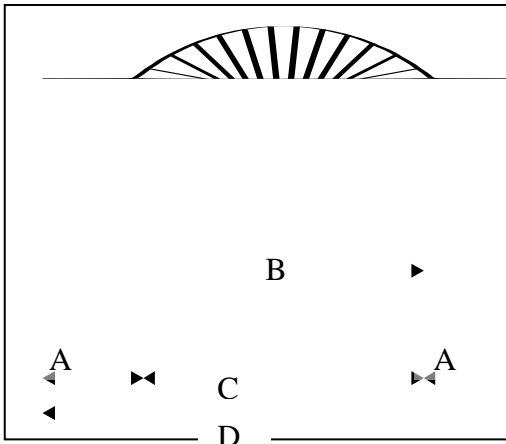

- A = Стандартная ширина ленты
- B = Внутренний радиус
- C = Внутренний диаметр
- D = Внешний диаметр

S-100R

A	209	270	373	475	577	679	782	884	986	1088
B	343	451	645	845	1061	1263	1470	1697	1903	2143
C	686	902	1290	1690	2122	2526	2940	3394	3806	4286
D	1104	1442	2036	2640	3276	3884	4504	5162	5778	6462

Стандартные ширины Поворотных лент

S - 100R	S - 100R
127	741
147	761
168	782
188	802
209	823
229	843
250	864
270	884
291	904
311	925
332	945
352	966
373	986
393	1007
413	1088
433	1190
453	1210
475	1294
495	1314
516	
536	
557	
577	
598	
618	
638	
659	
679	
699	
720	

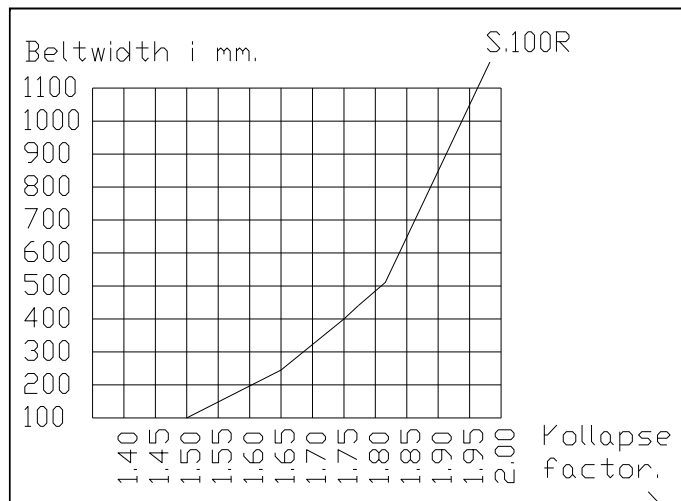

$$\text{Коллапс фактор} = \frac{\text{мин. внутр радиус}}{\text{Ширина ленты}}$$

$$\text{Мин. внутр. радиус} = \text{Коллапс фактор} \times \text{ширина ленты.}$$